

**Технические характеристики**  
**Datos técnicos**  
**Τεχνικά δεδομένα**  
**Parametry techniczne**  
**Teknik veriler**

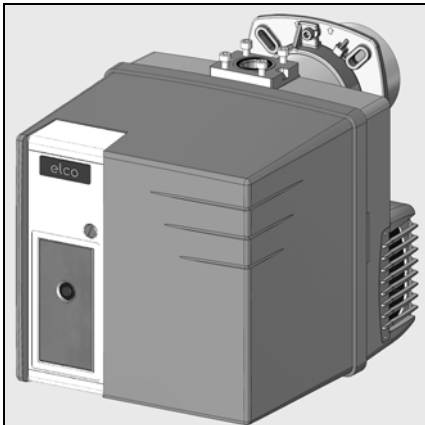

ru, es, gr ..... 4200 1037 0200  
pl, tr..... 4200 1037 0300



**Электрические и гидравлические схемы**  
**Esquemas eléctrico e hidráulico**  
**Ηλεκτρικά και υδραυλικά σχεδιαγράμματα**  
**Schemat elektryczny i hydrauliczny**  
**Elektrik ve hidrolik şemalar**

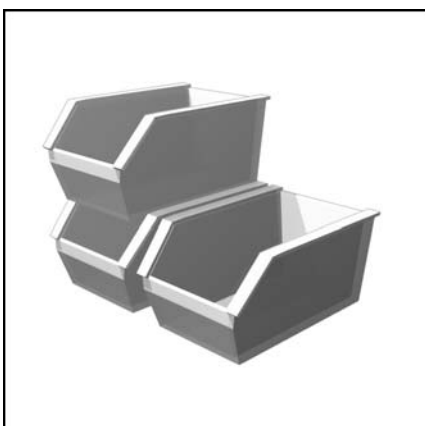

**Запчасти**  
**Piezas de recambio**  
**Ανταλλακτικά**  
**Części zamienne**  
**Yedek parçalar**



VG 2.140		VG 2.200	
Μощность горелки мин./макс., кВт	Potencia del quemador min./máx. kW	Ισχύς του καυστήρα ελδχ./µεγ. kW	Μοc palnika min./máks. kW
Κοэффициент регулирования	Relación de regulación	Σχέση ρύθμισης	Stosunek regulacji
Топливо Природный газ (G20) Природный газ (G25) Пропан (G31)	Combustible Gas natural (G20) Gas natural (G25) Gas propano (G31)	Καύσιµο Φυσικό αέριο (G20) Φυσικό αέριο (G25) Αέριο προπάνιο (G31)	Υανabilir Doğal Gaz (G20) Doğal Gaz (G25) Propan Gazı (G31)
Номер одобрения CE	Número de homologación CE	Αριθμός έγκρισης EK	CE onay numarası
Номер одобрения SSIGE	Número de homologación SSIGE	Αριθμός έγκρισης SSIGE	SSIGE onay numarası
Класс выброса загрязняющих веществ по стандарту EN 676 на природном газе: NOx <80 мг/кВт.ч, на пропане: NOx < 140 мг/кВт.ч при стандартных условиях испытаний	Tipo de emisión según la EN 676 para gases naturales: NOx<80 mg/kWh, para propano: NOx< 140 mg/kWh en condiciones de ensayo normalizadas	Κατηγορία εκπομπών ρύπων σύµφωνα µε το πρότυπο EN 676 σε φυσικά αέρια: NOx < 80mg/kWh, σε проπάνιο: NOx< 140mg/kWh υπό τυποποιημένες συνθήκες δοκιμών	Emisyon sınıfı EN 676'ye göre doğal gaz: NOx < 80mg/kWh, propan: NOx< 140mg/kWh, standart deneme şartlarında
Блок управления и безопасности	Cajetín de seguridad	Ηλεκτρονικό	Güvenlik kutusu
Газовая рампа	Rampa de gas	Γραµμή αερίου	Gaz rampası
Подсоединение газа	Conexión de gas	Σύνδεση αερίου	Gaz bağlantısı
Давление газа на входе	Presión de entrada del gas	Πίεση εισόδου αερίου	Gaz giriş basıncı
Настройка подачи воздуха I Воздушная заслонка	Ajuste del aire I Válvula de aire	Ρύθμιση του αέρα I Τάµπερ αέρα	Hava ayarı I Hava klapesi
Настройка подачи воздуха II Дефлектор в головке	Ajuste del aire II Deflector en el cabezal	Ρύθμιση του αέρα II Διασκορπιστήρας στην κεφαλή	Hava ayarı II Kafa kısmında deflektör
Привод воздушной заслонки ручным	Control de la válvula de aire manual	Έλεγχος τάµπερ αέρα χειροκίνητη	Hava klapesi kumandası manüel
Реле давления воздуха (диапазон регулировки)	Manostato de aire (intervalo de ajuste)	Πιεσοστάτης αέρα (περιοχή ρύθμισης)	Hava basınç şalteri (ayar aralığı)
Контроль пламени Ионизационный зонд	Vigilancia de llama Sonda de ionización	Επιτήρηση φλόγας Αισθητήρας ιονισμού	Alev kontrolü İyonlaşma sondası
Устройство розжига	Encendedor	Αναφλεκτήρας	Ateşleyici
Электродвигатель 2840 об/мин	Motor 2840 min. <sup>-1</sup>	Μοτέρ 2840min. <sup>-1</sup>	Motor 2840min. <sup>-1</sup>
Напряжение	Tensión	Τάση	Gerilim
Потребляемая электрическая мощность: (при работе)	Potencia eléctrica absorbida (en funcionamiento)	Απορροφούμενη ηλεκτρική ισχύς (σε λειτουργία)	Emilen elektrik gücü (çalışıyor)
Приближительная масса, кг	Peso aproximado en kg	Βάρος κατά προσέγγιση kg	Kg olarak yaklaşık ağırlık
Класс электрозащиты	Índice de protección	Βαθμός ηλεκτρικής προστασίας	Koruma endisi
Уровень шума измеренный согласно ISO9614 (LwA)	Nivel acústico medición según ISO9614 (LwA)	Στάθμη θορύβου μέτρηση σύμφωνα µε το πρότυπο ISO9614 (LwA)	Akustik seviye ISO9614 (LwA) göre ölçülen
Окружающая температура при хранении мин./макс	Temperatura ambiente almacenamiento mín./máx.	Θερμοκρασία περιβάλλοντος για αποθήκευση ελδχ./µεγ.	Ortam sıcaklığı min./maks
Окружающая температура при работе: мин./макс.	Temperatura ambiente funcionamiento: mín./máx.	Θερμοκρασία περιβάλλοντος για λειτουργία : ελδχ./µεγ.	Ortam sıcaklığı çalışma: min./maks

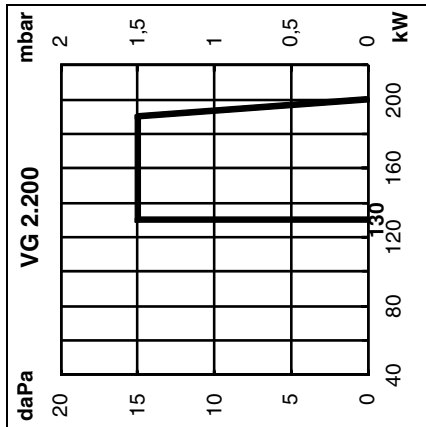
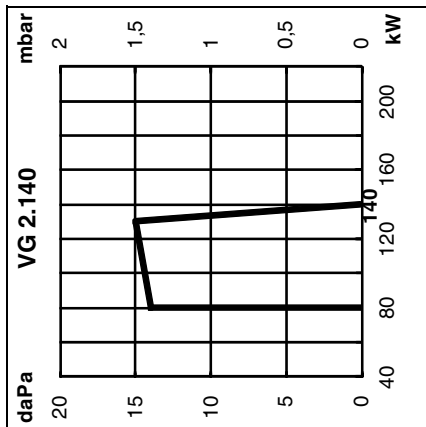

**Кривые мощности**  
Изменение мощности горелки в зависимости от давления в топочной камере сгорания. Она соответствует максимальным значениям, измеренным в соответствии со стандартом EN676 в стандартном канале.  
**При выборе горелки необходимо учитывать КПД котла.**  
Расчет мощности горелки:

$$Q_F = \frac{Q_N}{\eta} \times 100$$

$Q_F$  = мощность горелки, кВт  
 $Q_N$  = номинальная мощность котла, кВт  
 $\eta$  = КПД котла, %

**Условные обозначения:**

**V** = VECTRON  
**G** = Природный газ/пропан  
**2** = Типоразмер  
**200** = Базовая мощность, кВт  
**KN** = Головка горелки стандартной длины  
**KL** = Длинная головка горелки

**Curvas de potencia**  
La curva de potencia representan la potencia del quemador en función de la presión existente en el hogar. Corresponde a los valores máx. medidos, según la norma EN676, en un túnel normalizado.  
**Para seleccionar el quemador es necesario tener en cuenta el coeficiente de rendimiento de la caldera.**  
Cálculo de la potencia del quemador:

$$Q_F = \frac{Q_N}{\eta} \times 100$$

$Q_F$  = potencia del quemador (kW)  
 $Q_N$  = potencia nominal de la caldera (kW)  
 $\eta$  = rendimiento de la caldera (%)

**Leyenda:**

**V** = VECTRON  
**G** = Gas natural/Gas propano  
**2** = Medidas  
**200** = Referencia de potencia en kW  
**KN** = Cabezal de combustión de longitud normal  
**KL** = Cabezal de combustión largo

**Καμπύλες ισχύος**  
Οι καμπύλες ισχύος αναπαριστούν την ισχύ του καυστήρα σε συνάρτηση με την πίεση που επικρατεί στο θάλαμο καύσης. Αντιστοιχεί στις μέγ. τιμές που μετρήθηκαν σύμφωνα με το πρότυπο EN676, σε τυποποιημένο θάλαμο καύσης.  
**Για την επιλογή του καυστήρα, πρέπει να λαμβάνεται υπόψη ο βαθμός απόδοσης του λέβητα.**  
Υπολογισμός της ισχύος του καυστήρα:

$$Q_F = \frac{Q_N}{\eta} \times 100$$

$Q_F$  = ισχύς του καυστήρα (kW)  
 $Q_N$  = ονομαστική ισχύς του λέβητα (kW)  
 $\eta$  = απόδοση του λέβητα (%)

**Λεζάντα:**

**V** = VECTRON  
**G** = Φυσικό αέριο / αέριο προπάνιο  
**2** = Μέγεθος  
**200** = Κωδικός ισχύος σε kW κανονικού μήκους  
**KL** = Μακρής κεφαλή καύσης

**Krzywe mocy**  
Zakres działania określa moc palnika w stosunku do ciśnienia panującego w palenisku. Odpowiada on maksymalnym wartościom zmierzonym zgodnie z normą EN676, w znormalizowanym tunelu.  
**Przy wyborze palnika należy uwzględnić współczynnik sprawności cieplnej kotła.**  
Obliczenie mocy palnika:

$$Q_F = \frac{Q_N}{\eta} \times 100$$

$Q_F$  = moc palnika (kW)  
 $Q_N$  = moc znamionowa kotła (kW)  
 $\eta$  = sprawność cieplna kotła (%)

**Legenda:**

**V** = VECTRON  
**G** = Gaz ziemny / Propan  
**2** = Wielkość  
**200** = Wartość odniesienia mocy w kW  
**KN** = Glowica spalania normalnej długości  
**KL** = Glowica spalania długa

**Güç eğrileri**  
Çalışma alanı, ocak tertibatında mevcut basınca göre brülör gücünü gösterir. Standart tünelde EN676 normuna göre ölçülen maksimum değerlere uymaktadır.  
**Brülör seçeneği için kazan randımının katsayısı dikkate alınmalıdır.**  
Brülör gücü hesabı

$$Q_F = \frac{Q_N}{\eta} \times 100$$

$Q_F$  = brülör gücü  
 $Q_N$  = kazan nominal gücü (kW)  
 $\eta$  = kazan randımanı (%)

**Açıklama:**

**V** = VECTRON  
**G** = Doğal Gaz / Propan Gazı  
**2** = Boyut  
**200** = kW olarak güç referansı  
**D** = 2 oranlı brülör  
**KN** = Normal uzunlukta yanma kafası  
**KL** = Uzun yanma kafası



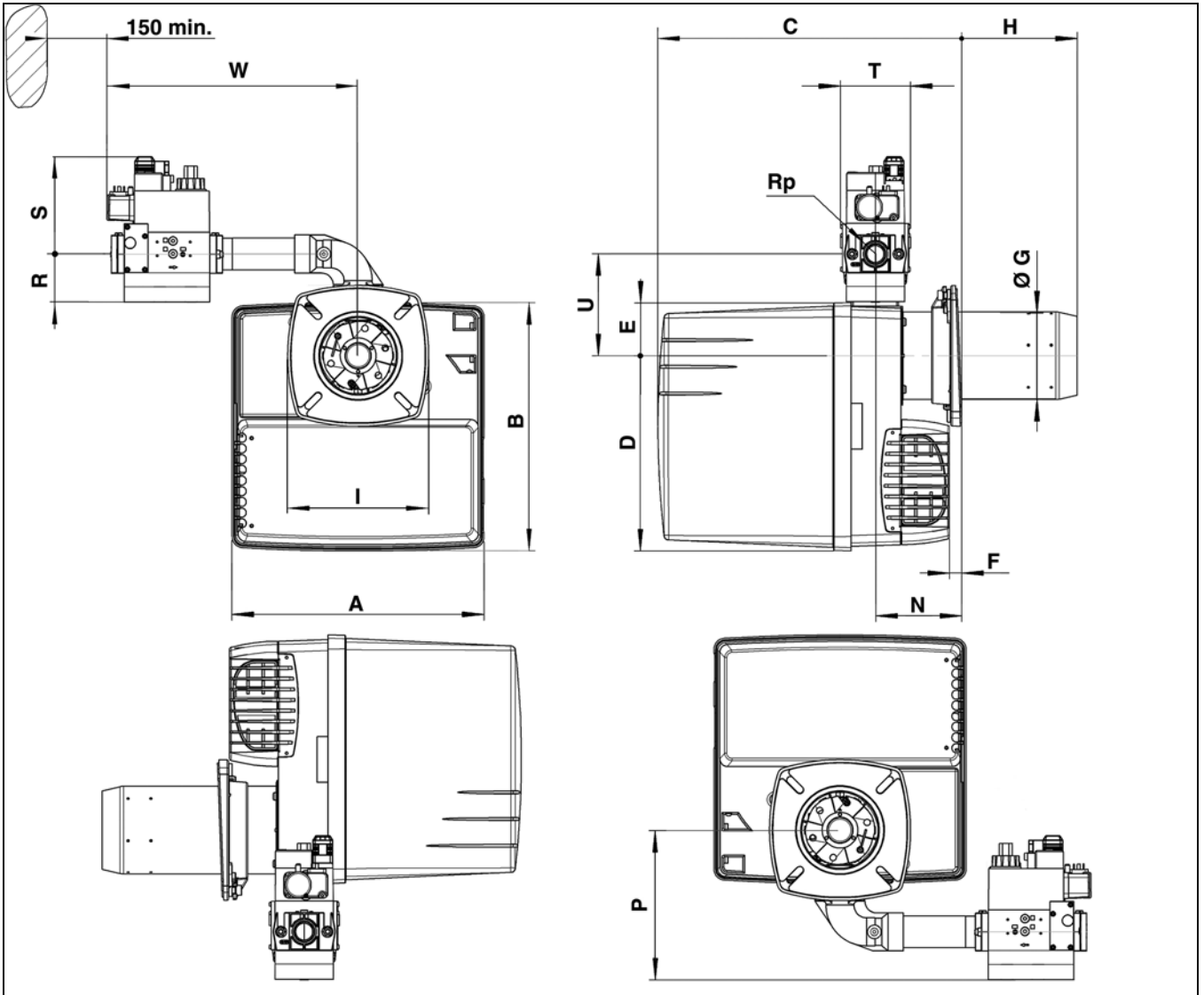

	A	B	C		D	E	F	ØG	H		I	N	P	Rp	R	S	T	U	W
			KN	KL					KN	KL									
VG2.140 - d3/4" - Rp3/4"	331	326	398..518	398..638	256	69	15 min.	100	30...150	30...270	185 x 185	113 min.	115	3/4"	46	140	120	133	330
VG2.200 - d3/4" - Rp3/4"								115					124	55	160	145			
VG2.200 - d1"1/4 - Rp1"1/4								115					124	55	160	145			

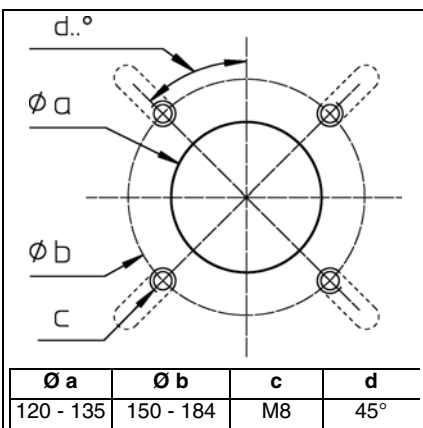



Электрические и гидравлические схемы  
Esquemas eléctrico e hidráulico  
Ηλεκτρικά και υδραυλικά σχεδιαγράμματα  
Schemat elektryczny i hydrauliczny  
Elektrik ve hidrolik şemalar

..... 4201 1000 5100

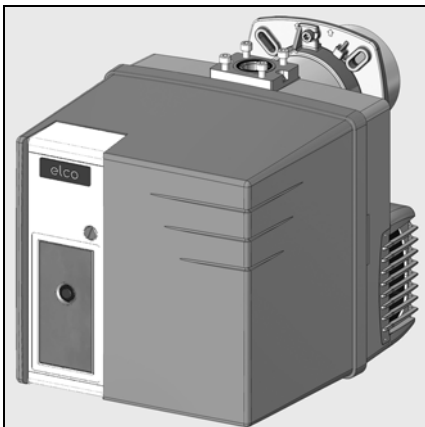

VG 2.140		
d3/4" - Rp3/4"	KN	3 833 554
d3/4" - Rp3/4"	KL	3 833 555
VG 2.200		
d3/4" - Rp3/4"	KN	3 833 563
d3/4" - Rp3/4"	KL	3 833 564
d1"1/4 - Rp1"1/4	KN	3 833 ...
d1"1/4 - Rp1"1/4	KL	3 833 ...



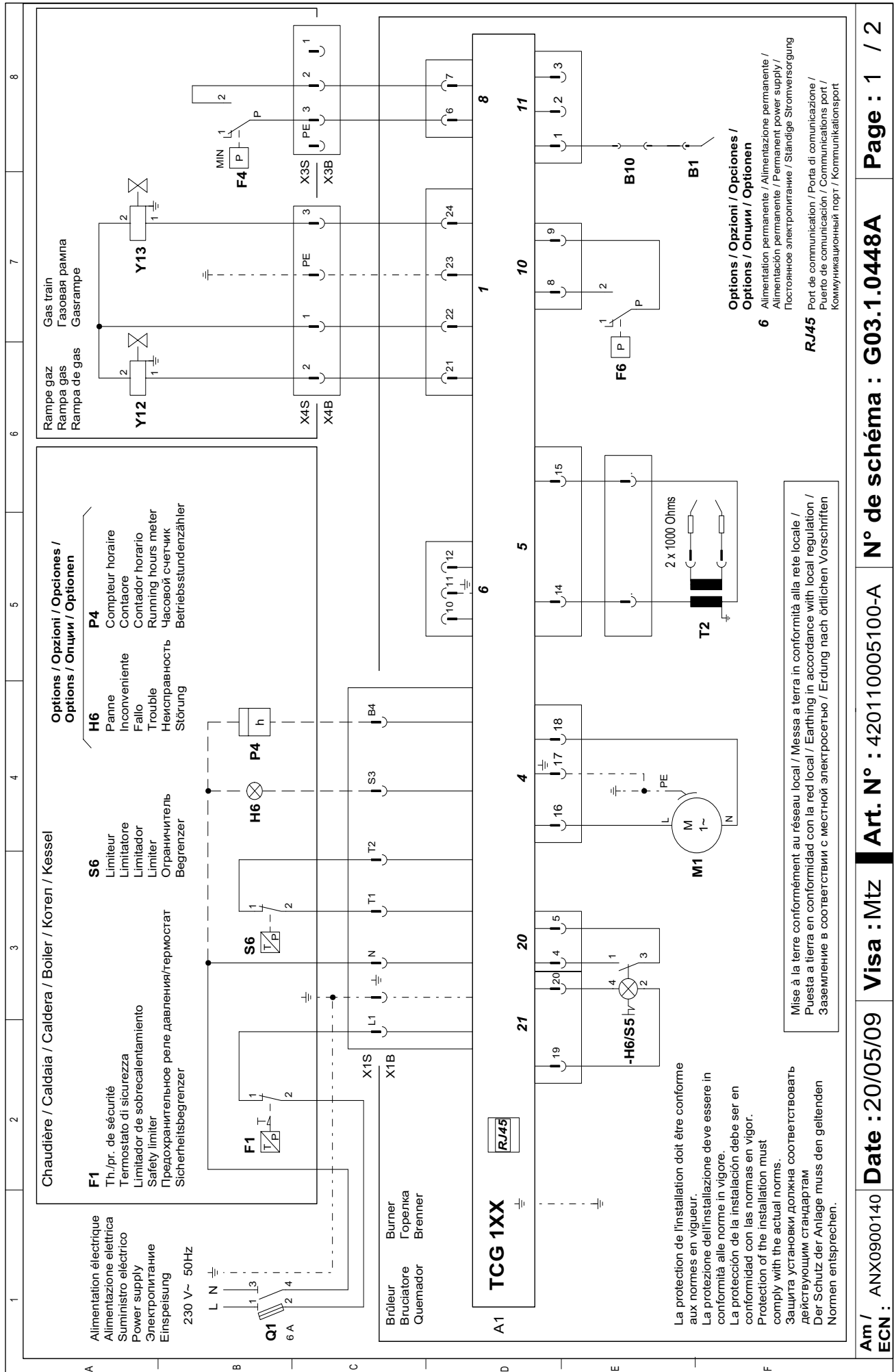

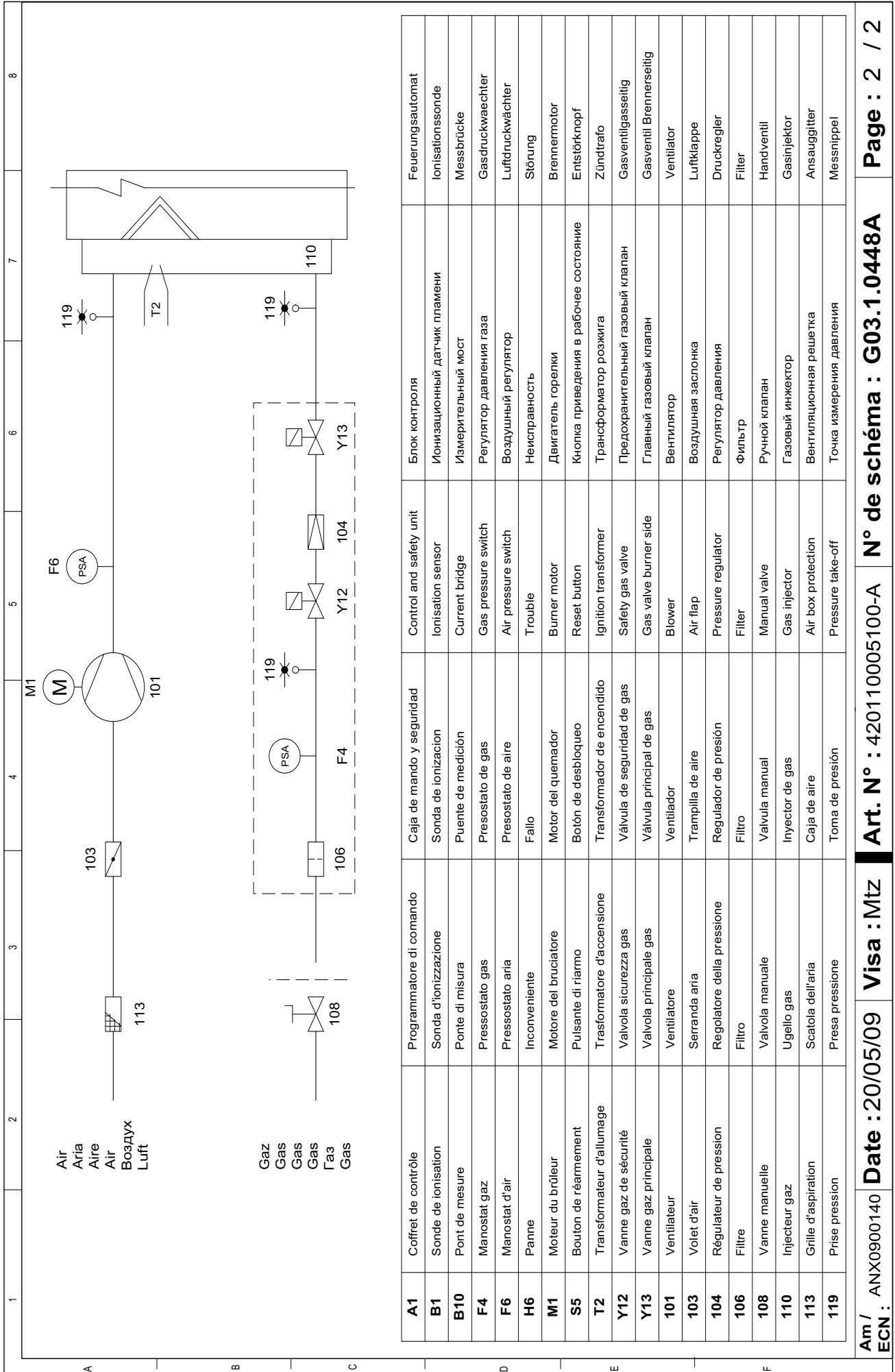

Code	French	Italian	Spanish	Control and safety unit	Block control	German
A1	Coffret de contrôle	Programmatore di comando	Caja de mando y seguridad	Control and safety unit	Block control	Feuerungsautomat
B1	Sonde de ionisation	Sonda d'ionizzazione	Sonda de ionizacion	Ionisation sensor	Ионизационный датчик пламени	Ionisationssonde
B10	Pont de mesure	Ponte di misura	Puente de medición	Current bridge	Измерительный мост	Messbrücke
F4	Manostat gaz	Pressostato gas	Presostato de gas	Gas pressure switch	Регулятор давления газа	Gasdruckwächter
F6	Manostat d'air	Pressostato aria	Presostato de aire	Air pressure switch	Воздушный регулятор	Luftdruckwächter
H6	Panne	Inconveniente	Fallo	Trouble	Неисправность	Störung
M1	Moteur du brûleur	Motore del bruciatore	Motor del quemador	Burner motor	Двигатель горелки	Brennmotor
S5	Bouton de réarmement	Pulsante di riarmo	Botón de desbloqueo	Reset button	Кнопка приведения в рабочее состояние	Entstörknopf
T2	Transformateur d'allumage	Trasformatore d'accensione	Transformador de encendido	Ignition transformer	Трансформатор розжига	Zündtrafo
Y12	Vanne gaz de sécurité	Valvola sicurezza gas	Válvula de seguridad de gas	Safety gas valve	Предохранительный газовый клапан	Gasventiligasseitig
Y13	Vanne gaz principale	Valvola principale gas	Válvula principal de gas	Gas valve burner side	Главный газовый клапан	Gasventil Brennerseitig
101	Ventilateur	Ventilatore	Ventilador	Blower	Вентилятор	Ventilator
103	Volet d'air	Serranda aria	Trampilla de aire	Air flap	Воздушная заслонка	Luftklappe
104	Régulateur de pression	Regolatore della pressione	Regulador de presión	Pressure regulator	Регулятор давления	Druckregler
106	Filtre	Filtro	Filtro	Filter	Фильтр	Filter
108	Vanne manuelle	Valvola manuale	Valvula manual	Manual valve	Ручной клапан	Handventil
110	Injecteur gaz	Ugello gas	Inyector de gas	Gas injector	Газовый инжектор	Gasinjektor
113	Grille d'aspiration	Scatola dell'aria	Caja de aire	Air box protection	Вентиляционная решетка	Ansauggitter
119	Prise pression	Prisa pressione	Toma de presión	Pressure take-off	Точка измерения давления	Messnippel







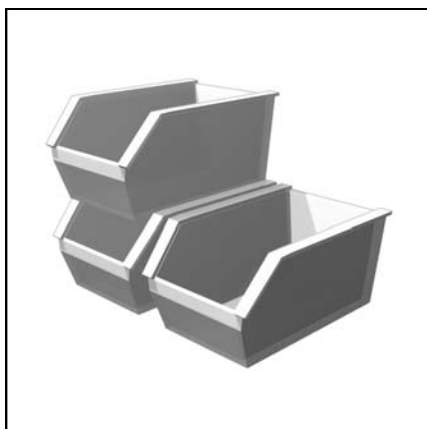

Запчасти  
Piezas de recambio  
Ανταλλακτικά  
Części zamienne  
Yedek parçalar

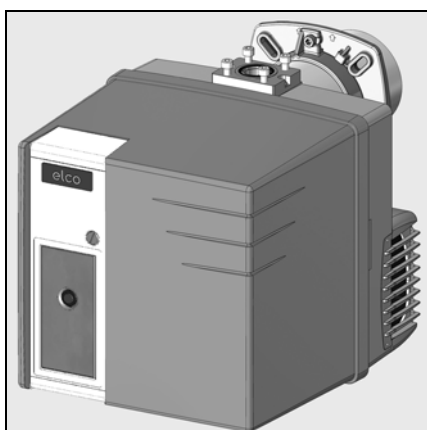

VG 2.140		
d3/4" - Rp3/4"	KN	3 833 554
d3/4" - Rp3/4"	KL	3 833 555
VG 2.200		
d3/4" - Rp3/4"	KN	3 833 563
d3/4" - Rp3/4"	KL	3 833 564
d1"1/4 - Rp1"1/4	KN	3 833 ...
d1"1/4 - Rp1"1/4	KL	3 833 ...



Pos.		Art. Nr.
500	VG 2.140 Lg 230 KN Lg 350 KL	65 300 762* 65 300 763*
501	VG 2.200 Lg 230 KN Lg 350 KL	65 300 764* 65 300 765*
503	VG 2.140/200	13 019 123 13 015 802
504	VG 2.140 VG 2.200	65 300 738 13 019 125 13 018 630
505	VG 2.140 KN KL VG 2.200 KN KL	13 022 192 13 022 193 13 018 033 13 018 034
506	VG 2.140 VG 2.200	13 010 532 13 010 023
507	VG 2.140/200	13 010 529
508	VG 2.140/200 Lg 365 KN Lg 510 KL	13 013 524 13 014 990
509	VG 2.140/200 KN KL	13 013 525 13 015 121
510	VG 2.140 KN KL VG 2.200 KN KL	13 018 027 13 018 028 13 021 643 13 020 258
511	VG 2.140/200	13 018 089
512	VG 2.140 Ø100/75 x 230 KN x 350 KL VG 2.200 Ø115/100 x 230 KN x 350 KL	65 300 860 65 300 861 13 018 148 13 018 149
513	VG 2.140 VG 2.200	13 023 305 13 018 135
514	VG 2.140 VG 2.200	13 023 304 13 018 134
515	VG 2.140/200	13 020 517

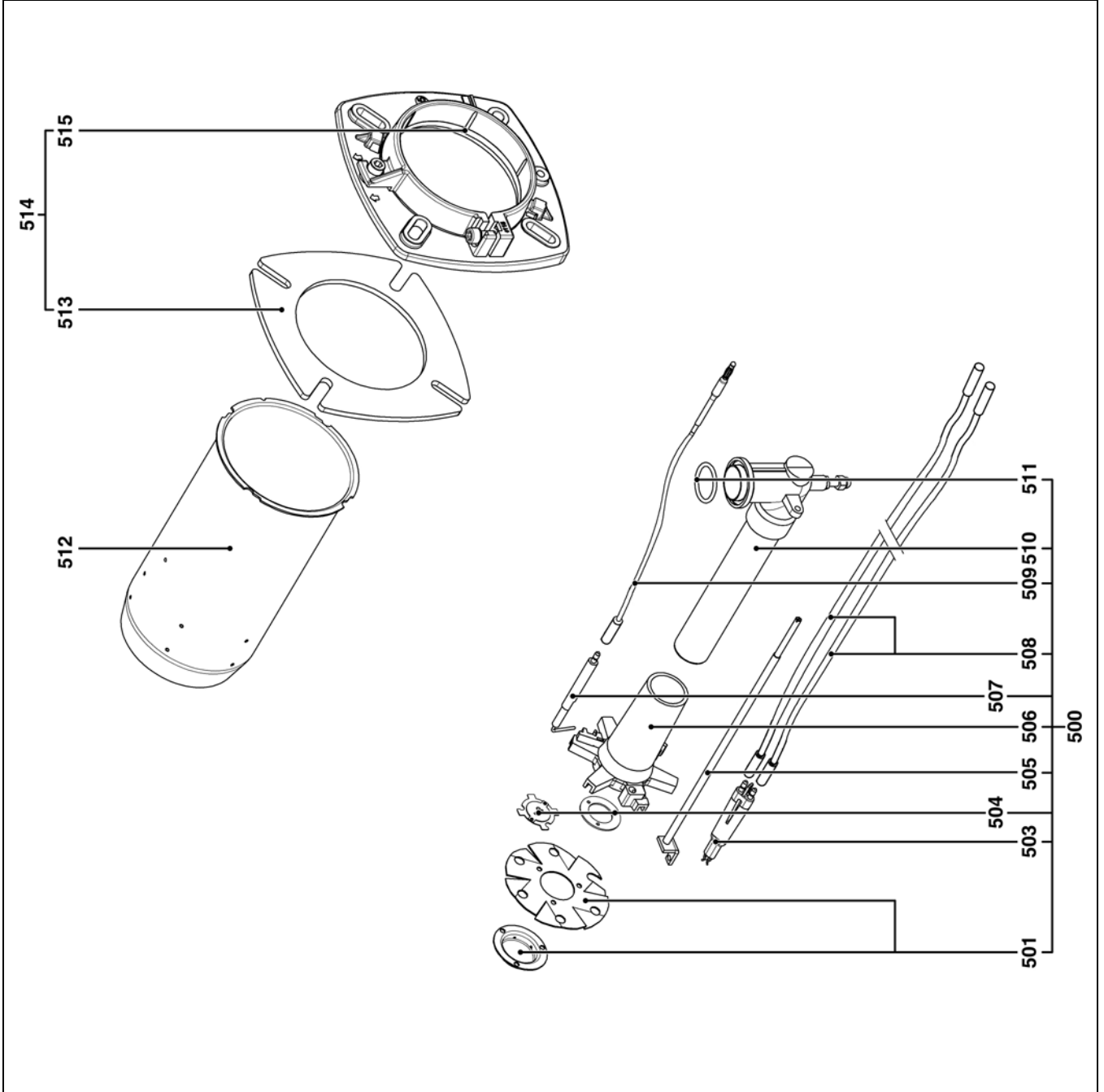

Pos.	Назначение	Denominación	Περιγραφή	Opis	Tanim
500	Арматура газопровода	Línea de gas equipada	Εξοπλισμένη γραμμή αερίου	Układ ciśnienia gazu z wyposażeniem	Donanımlı gaz hattı
501	Диффузор для природного газа + Дефлектор	Difusor de gas natural + Deflector	Διανομέας φυσικού αερίου + Διασκορπιστήρας	Dysza gazu ziemnego + Deflektor	Doğal gaz difüzörü + Deflektör
503	Блок электродов	Bloque de electrodos	Συγκρότημα ηλεκτροδίων	Blok elektrod	Elektrod bloğu
504	Пропановый диффузор	Difusor de propano	Διανομέας προπανίου	Dysza propanu	Propan difüzörü
505	Регулировочный стержень	Varilla de ajuste	Ράβδος ρύθμισης	Trzpień regulacyjny	Ayar çubuğu
506	Звездочка	Estrella	Αστέρι	Głowica gazowa "gwiazda"	Yıldız
507	Датчик	Sonda	Αισθητήρας	Sonda	Sonda
508	Кабель розжига	Cable de encendido	Καλώδιο έναυσης	Przewód zapłonowy	Ateşleme kablosu
509	Кабель зонда	Cable de la sonda	Καλώδιο αισθητήρα	Przewód sondy	Sonda kablosu
510	Трубка подвода газа + колена	Tubo de conducción del gas + codo	Σωλήνας παροχής αερίου+Κεκαμμένος σωλήνας	Przewód doprowadzania gazu+Kolanko	Gaz geliş borusu+Dirsek
511	Уплотнение	Junta	Φλάντζα	Uszczelka	Conta
512	Сопло горелки + винт	Tubo del quemador + tornillo	Φλογοσωλήνας + βίδα	Rura palnika + śruba	Brülör borusu + vida
513	Уплотнительная прокладка/внешняя сторона котла	Junta/frontal de la caldera	Φλάντζα/πρόσοψη λέβητα	Uszczelka/przednia część kotła	Kazan conta/ön yüz
514	Принадлежности котла	Accesorios de la caldera	Αξεσουάρ λέβητα	Akcesoria do kotła	Kazan aksesuarları
515	Плетеная прокладка	Junta trenzada	Στεγανωτικό κορδόνι	Uszczelka pleciona	Örülü conta



Pos.		Art. Nr.
552	VG 2.140/200	13 017 369
555	VG 2.140/200	13 021 961
556	VG 2.140/200	13 007 808
557	VG 2.140/200	13 021 960
558	VG 2.140/200	13 010 058
559	VG 2.140/200	65 300 723
560	VG 2.140/200	65 300 519
561	VG 2.140/200	65 300 469
562	VG 2.140 VG 2.200	13 017 363 13 017 364
563	VG 2.140/200	13 018 138
564	VG 2.140 Ø146x52 VG 2.200 Ø160x52	13 010 012  13 010 095
566	VG 2.140/200	13 013 352
567	VG 2.140/200	13 015 497
568	VG 2.140 VG 2.200	13 009 981 13 010 014
569	VG 2.140 5µF VG 2.200 6µF	13 009 983  13 010 016
570	VG 2.140/200	13 020 723
571	VG 2.140 VG 2.200	13 020 502 13 020 722

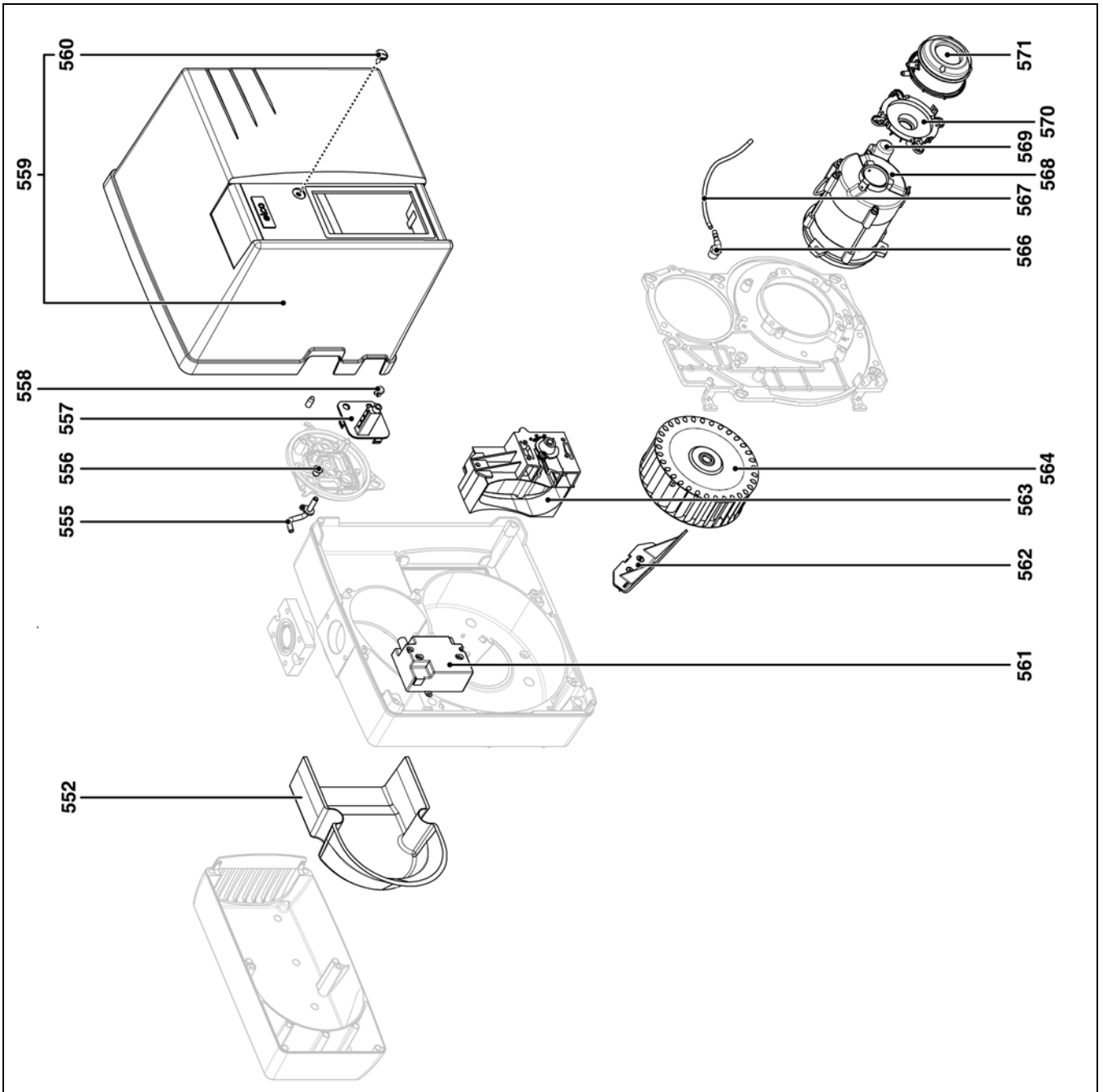

Pos.	Назначение	Denominación	Περιγραφή	Opis	Tanım
552	Звукоизоляция / воздушный блок	Aislamiento fónico/Caja de aire	Ηχητική μόνωση / κουτί αέρα	Izolacja akustyczna / obudowa układu powietrza	Ses izolasyonu / hava kutusu
555	Отбор давления	Toma de presión	Άκρο πίεσης	Gniazdo pomiaru ciśnienia	Basınç girişi
556	Проходная муфта для провода / кабель розжига	Pasacables / cable de encendido	Περάσματα καλωδίων / καλώδιο έναυσης	Przelotka / przewód zapłonowy	Kablo kanalı / ateşleme kablosu
557	Щиток панели управления	Placa del panel de control	Πλακέτα ελέγχου αέρα	Płyta tablicy wskaźników	Gösterge plakası
558	Проходная муфта для провода / кабель ионизации	Pasacables / ionización	Περάσματα καλωδίων / ιονισμός	Przelotka / jonizacja	Kablo kanalı / iyonlaşma
559	Чехол	Cubierta	Κάλυμμα	Pokrywa	Muhafaza kapağı
560	Винт крепления кожуха	Tornillo de fijación de la cubierta	Βίδα στερέωσης του καλύμματος	Şruba mocująca pokrywę	Muhafaza kapağı bağlantı vidası
561	Устройство розжига	Encendedor	Αναφλεκτήρας	Aparat zapłonowy	Ateşleyici
562	Рециркулятор воздуха	Reciclaje de aire	Ανακύκλωση αέρα	Recykulacja powietrza	Hava geri dönüşümü
563	Воздушная заслонка	Válvula de aire	Τάμπερ αέρα	Przepustnica powietrza	Hava klapesi
564	Рабочее колесо	Turbina	Φτερωτή	Turbina	Türbin
565	Серводвигатель	Servomotor	Σερβομοτέρ	Servomotor	Servo motor
566	Угловой штуцер	Unión acodada	Κεκαμμένο ρακόρ	Złącza typu kolancko	Dirsekli rakor
567	Трубопровод	Tubería	Σωλήνας	Przewód	Boru
568	Электродвигатель	Motor	Μοτέρ	Silnik	Motor
569	Конденсатор	Condensador	Πυκνωτής	Kondensator	Kondansatör
570	Кронштейн реле давления	Soporte del manostato	Βάση πιεσοστάτη	Wspornik czujnika ciśnienia	Basınç şalteri mesnedi
571	Реле давления воздуха	Manostato de aire	Πιεσοστάτης αέρα	Czujnik ciśnienia powietrza	Hava basınç şalteri



Pos.	Art. Nr.
600	VG 2.140/200
601	VG 2.140/200
602	VG 2.140/200
603	VG 2.140/200
604	VG 2.140/200
605	VG 2.140/200
606	VG 2.140/200
607	VG 2.140/200
608	VG 2.140/200
609	VG 2.140/200
610	VG 2.140/200

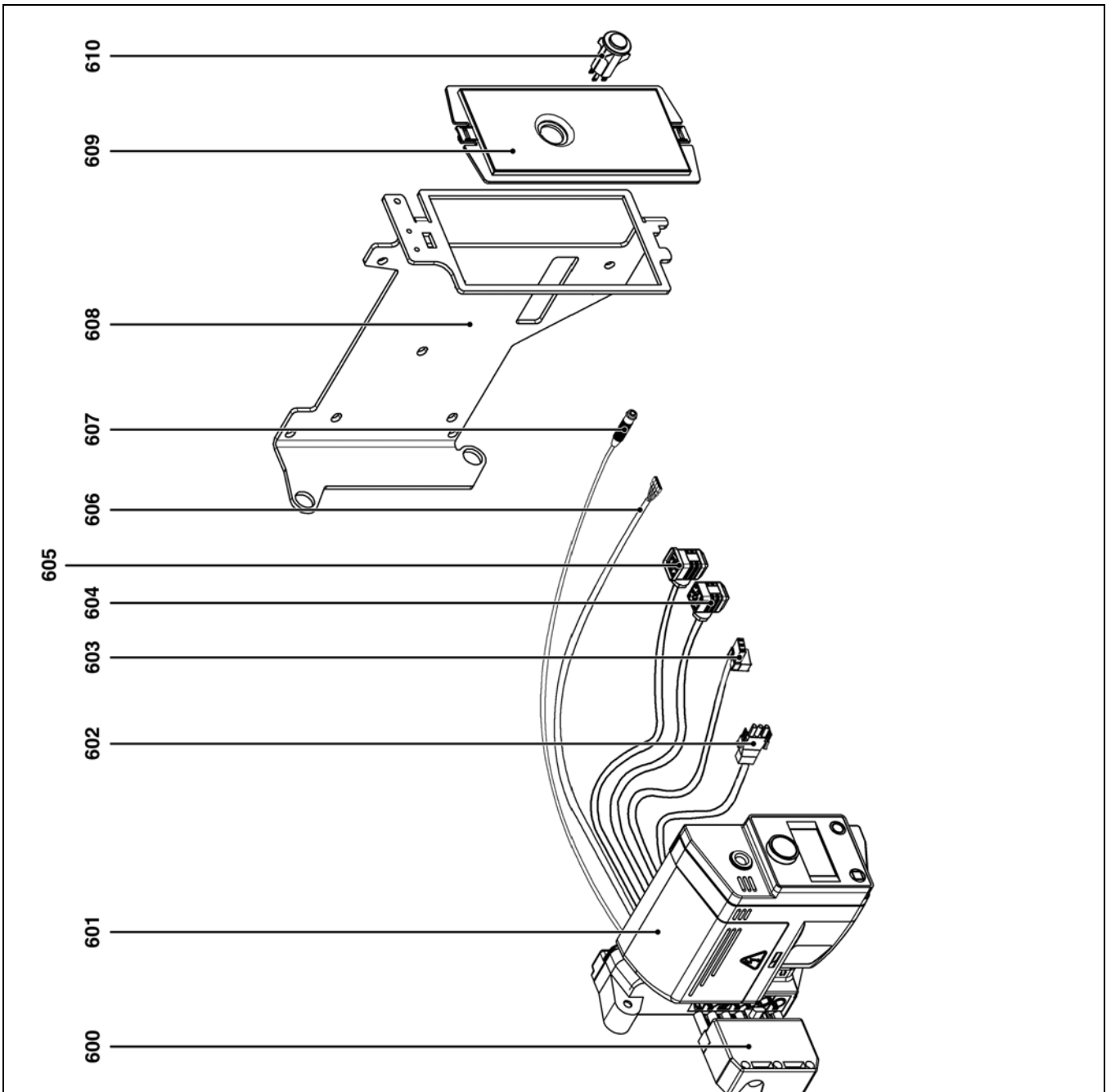

Pos.	Назначение	Denominación	Περιγραφή	Opis	Tanım
600	Вилка подсоединения к котлу Wieland 7P	Toma Wieland macho 7P/calor.	Επιταπολικό φως Wieland/Λεβ.	Gniazdo Wieland męskie 7P/ kocioł	7P erkek Wieland prizli/ kazan
601	Блок управления TCG 1xx	Cajetín TCG 1xx	Ηλεκτρονικό TCG 1xx	Modul TCG 1xx	Kutu TCG 1xx
602	Кабель + разъем / электродвигатель	Cable + toma/motor	Καλώδιο + φως / μοτέρ	Przewód + gniazdo / silnik	Kablo + priz / motor
603	Кабель + разъем / устройство розжига	Cable + toma/ encendedor	Καλώδιο + φως / αναφλεκτήρας	Przewód + gniazdo / aparat zapłonowy	Kablo + priz / ateşleyici
604	Кабель + разъем газового клапана	Cable + toma para válvula de gas	Καλώδιο + υποδοχή βαλβίδας αερίου	Przewód + wtyczka zaworu gazowego	Kablo + gaz vanası girişi
605	Кабель + разъем реле давления газа	Cable + toma para manostato de gas	Καλώδιο + υποδοχή πιεσοστάτη αερίου	Przewód + wtyczka czujnika ciśnienia gazu	Kablo + gaz basınç şalteri girişi
606	Кабель + разъем разблокировки	Cable + toma de desbloqueo	Καλώδιο + πρίζα ξεκλειδώμα	Przewód + gniazdo odblokowania	Kablo + kilit açma girişi
607	Кабель ионизационного зонда	Cable de la sonda de ionización	Καλώδιο αισθητήρα ιονισμού	Przewód sondy jonizacyjnej	iyonlaşma sondası kablosu
608	Опора блока управления	SopORTE del cajetín	Βάση ηλεκτρονικού	Wspornik modulu	Kutu desteği
609	Пластина переключения	Placa de cierre	Πλάκα κλεισίματος	Płyta zamykająca	Karapa plakası
610	Кнопка разблокировки	Botón de desbloqueo	Πλήκτρο ξεκλειδώματος	Przycisk odblokowujący	Kilit açma butonu
*	Артикул не хранится на складе, изготовление по заказу	Artículo no almacenado, fabricación previa solicitud	Μη αποθηκευμένο είδος, κατασκευή κατά την παραγγελία	Artykuł nie znajduje się na składzie, produkcja na zamówienie	Stokta olmayan ürün, sipariş üzerine üretim



Pos.	Art. Nr.	
400	407	13 018 098
	412	13 018 623
402	407 / 412	13 009 722
410	407 B01 S20 Rp 3/4	13 012 424
	412 B01 S20 Rp 1"1/4	13 020 503
411	407 / 412	13 010 078
414	407	13 016 011
	412	13 016 012
420	407	13 011 111
	412	13 011 114
430	407	13 010 074
	412	13 010 085

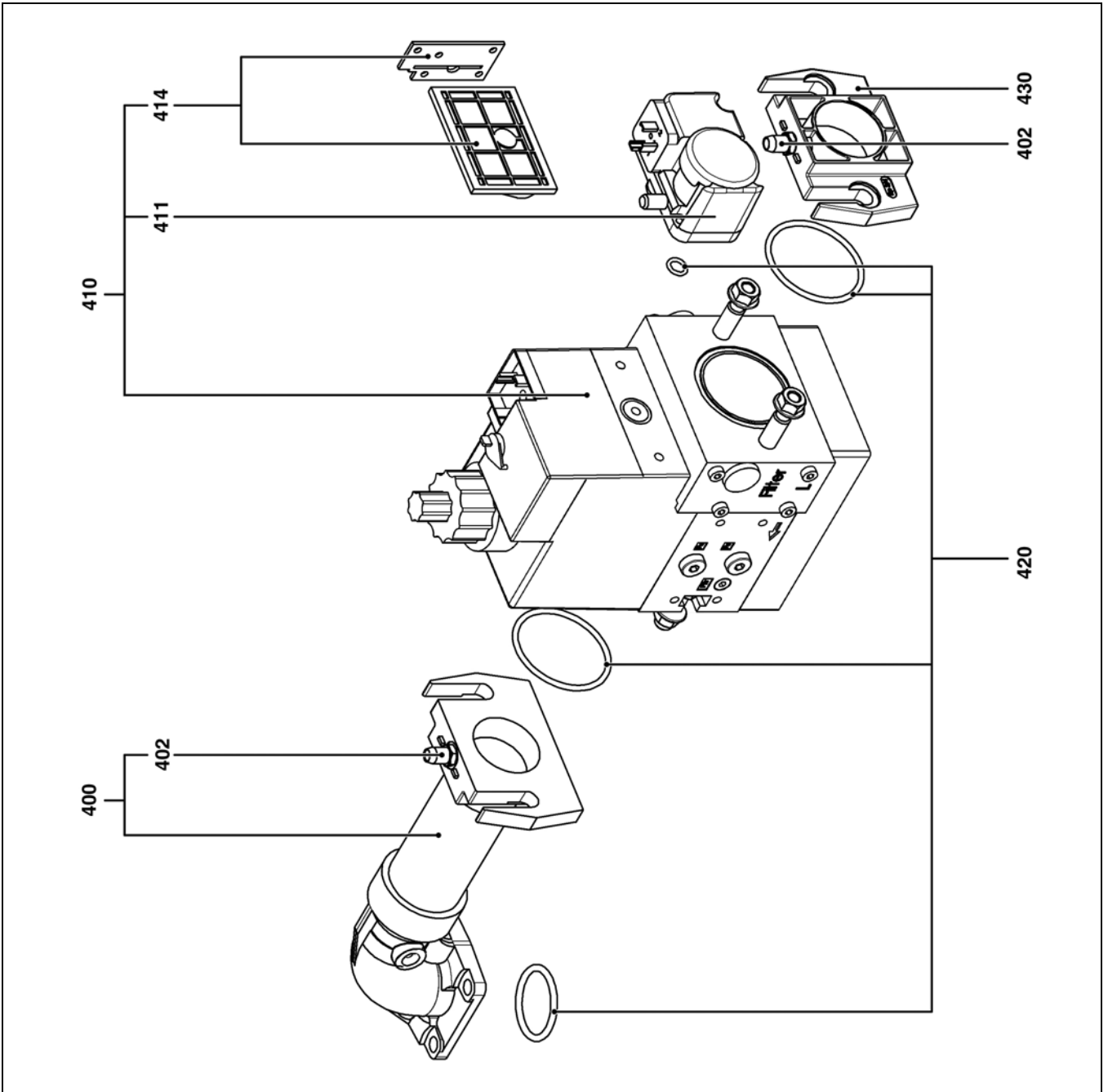



Pos.	Назначение	Denominación	Περιγραφή	Opis	Tanım
400	Коллектор в сборе	Colector aspl.	Συλλέκτης, μηχανισμός σύζευξης	Kolektor kompl.	Manifold kmp1
402	Точка измерения давления	Toma de presión	Σημείο λήψης πίεσης	Gniazdo czujnika ciśnienia	Basinç girişi
410	Газовый клапан	Válvula gas	Βαλβίδα αερίου	Zawór gazowy	Gaz vanası
411	Реле давления газа	Manostato de gas	Πιεσοστάτης αερίου	Czujnik ciśnienia gazu	Gaz basınc şalteri
414	Сетчатый фильтр	Filtro de tamiz	Φίλτρο με σήτα	Filtr sitowy	Filtre süzgeci
420	Комплект прокладок	Kit de juntas	Κит φλαντζών	Zestaw uszczelek	Conta kiti
430	Входной фланец	Brida de entrada	Φλάντζα εισόδου	Kolnierz wejściowy	Giriş flanşı

	Условные обозначения	Leyenda	Λεζάντα	Legenda	Açıklama
↗	Сменные детали	Piezas de mantenimiento	Εξαρτήματα συντήρησης	Części serwisowe	Bakım parçaları
	Запчасти	Piezas de recambio	Ανταλλακτικά	Części zamienne	Yedek parçalar
⦿	Быстро изнашивающиеся детали	Piezas de desgaste	Αναλώσιμα	Części zużywające się	Aşınma parçaları







## К О Н Т А К Т Ы

Distributor in Russia "Teplopartner" LTD  
Russia, Krasnodar city, Stasova street, 184, office 4  
Tel./fax.: 8 (861) 234 23 83, +7 (961) 854 41 24  
[www.gorelka-kotel.ru](http://www.gorelka-kotel.ru) [info@gorelka-kotel.ru](mailto:info@gorelka-kotel.ru)